

Informationen zur Verarbeitung von Selbstklebeetiketten auf Kartons



Rollen & Wicklung

- Außendurchmesser: max. 280 mm
Innendurchmesser (Rollenkern): 76 mm
Rollenkern einteilig/durchgehend,
gleiche Höhe wie Trägerpapier
- Abstand zwischen den Etiketten auf der Rolle: 3 mm
- Etiketten außen gewickelt / Wortanfang voraus

Allgemeines zur Etikettierung

- Die Etiketten werden standardmäßig auf der **Stirnseite** (schmale Seite des Kartons) angebracht.
- Die Etiketten werden standardmäßig 80 mm vom **Karton-Boden** angebracht.

Ansprüche an die Etiketten

- Etikettenbreite: minimum 70 mm, maximum 220 mm
- Etikettenhöhe: minimum 50 mm, maximum 150 mm

Beachten Sie die Kartongröße: rechts und links des Etiketts muss ein Rand von je mind. 15 mm frei bleiben.

Vermaßung und Stand der SK-Kartonetiketten.

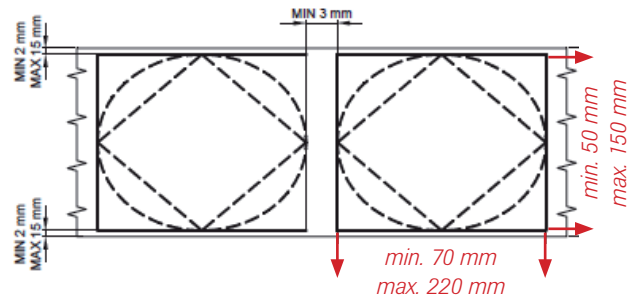

Beachten Sie bei der Festlegung Ihrer Etikettenbreite die Kartongröße: rechts und links des Etiketts muss ein Rand von mind. 15 mm frei bleiben.

HEIM